

specus corallii

Ο Ιταλός αρχιτέκτονας Antonino Corallo σχεδίασε το Specus Corallii το 2016, στο Trapani της Σικελίας, στα πλαίσια αναδιαμόρφωσης ενός παρεκκλησίου που ανήκει στον Καθεδρικό Ναό της περιοχής. Το τμήμα του κτιρίου που μελετάμε αποτελεί το μεταβατικό χώρο ανάμεσα στο εξωτερικό και το εσωτερικό, το οποίο χρησιμοποιείται για να στεγάσει διαλέξεις, μουσική δωματίου και ενίοτε χορούς. Ο σχεδιασμός του είναι εμπνευσμένος από τις εικόνες των κοραλλιών και των όστρακων, οι οποίες είναι στενά συνδεδεμένες με την πόλη του Trapani.



χρώμα



Το αίσθημα του υγρού στοιχείου εντείνεται δίχως στην πραγματικότητα να υπάρχει νερό. Αυτό συμβαίνει εξαιτίας των χρωμάτων και της ανακλαστικότητας του πατώματος. Μπορούμε εδώ να κάνουμε μια παραδοχή. Αδυνατούμε να αποφασίσουμε αν το *Specus Corallii* μοιάζει περισσότερο να αναδύεται από τα βάθη του ωκεανού ή αν είναι η ίδια η εικόνα του ωκεανού, η οποία στον μακρινό ορίζοντα συμπράττει με τον ουρανό σαν ερωτική πράξη σε ολοκλήρωση. Τα χρώματα αλλάζουν διαδοχικά, ομαλά, ωστόσο το πάτωμα παραμένει πάντα μία αμετάβλητη σταθερά, ανεξάρτητα από την ψευδαίσθηση που δημιουργεί η αντανάκλαση του χρώματος των τοίχων στην επιφάνεια του. Τα πόδια πατάνε πάντα στο πράσινο - χρώμα του πατώματος - που φτάνει μέχρι τα γόνατά μας. Αυτό αναπαριστά τη στάση που κάνουμε, λίγο ή πολύ όλοι, αυθόρμητα όταν επιτρέπουμε στο νερό να φτάσει μόνο μέχρι τα γόνατά μας πριν πάρουμε την απόφαση να βυθιστούμε μέσα του. Σε αντίθεση με την ψευδαίσθηση των χρωματικών αλλαγών του πατώματος, στα χρώματα των τοίχων υπάρχει μια διαβάθμιση από το πράσινο έως το ψυχρό γκρι. Όλο αυτό το παιχνίδισμα με τα χρώματα μοιάζει με μια ουβερτούρα,<sup>26</sup> όπως αναφέρεται κι από τον ίδιο τον *Antonino Cardillo*. Βιώνοντας αυτή την ηρεμία, σύντομα η ιδέα μιας ξαφνικής παλίρροιας θα περάσει σαν έκλαμψη από το μυαλό μας, κι έτσι ο χώρος θα μετατραπεί σε «χώρο της παραβίασης».<sup>27</sup>

---

<sup>26</sup> Η ουβερτούρα είναι αυτόνομη μουσική σύνθεση που ακούγεται συνήθως πριν σηκωθεί η αυλαία σε μία όπερα ή σε ένα ορατόριο. Σκοπός της είναι να μας προετοιμάσει για την τραγική ή τη χαρούμενη διάθεση του έργου που θα ακολουθήσει. Είναι το εισαγωγικό τμήμα που προηγείται της σκηνικής δράσης.

<sup>27</sup> *Georges Bataille*, Ο ερωτισμός, Μτφρ. Χουλιάρά Μίκα, Αθήνα, Εντροπία, 1981, σελ.23

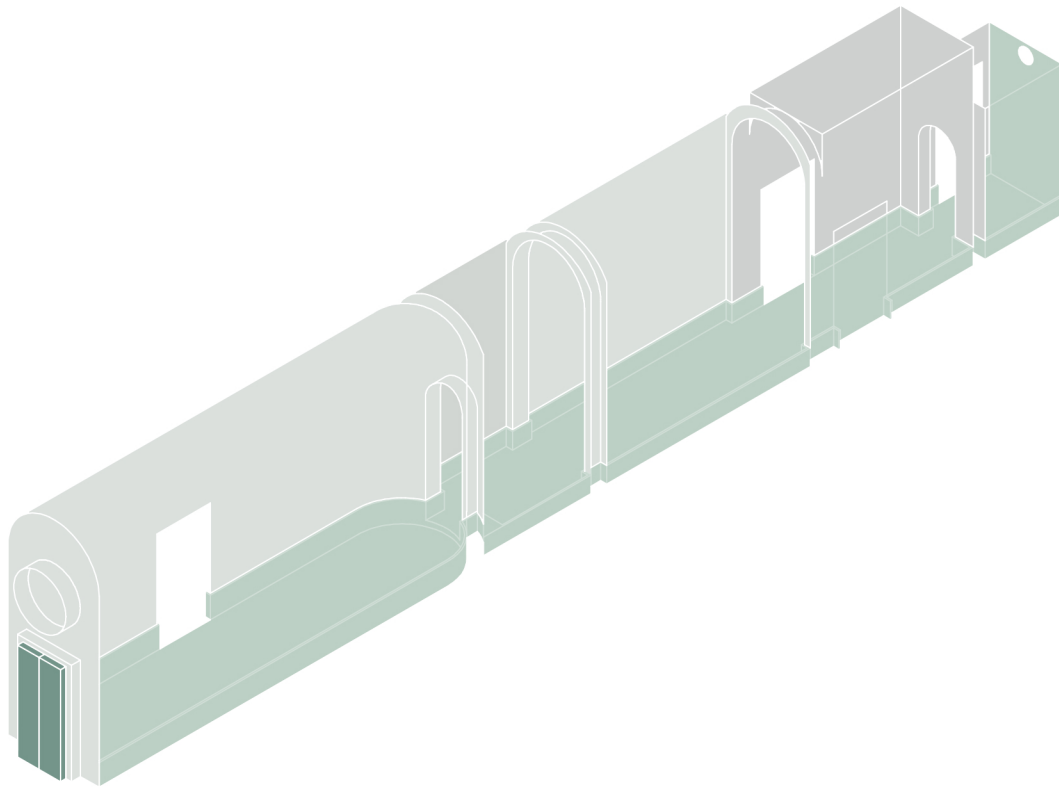

αντανάκλαση



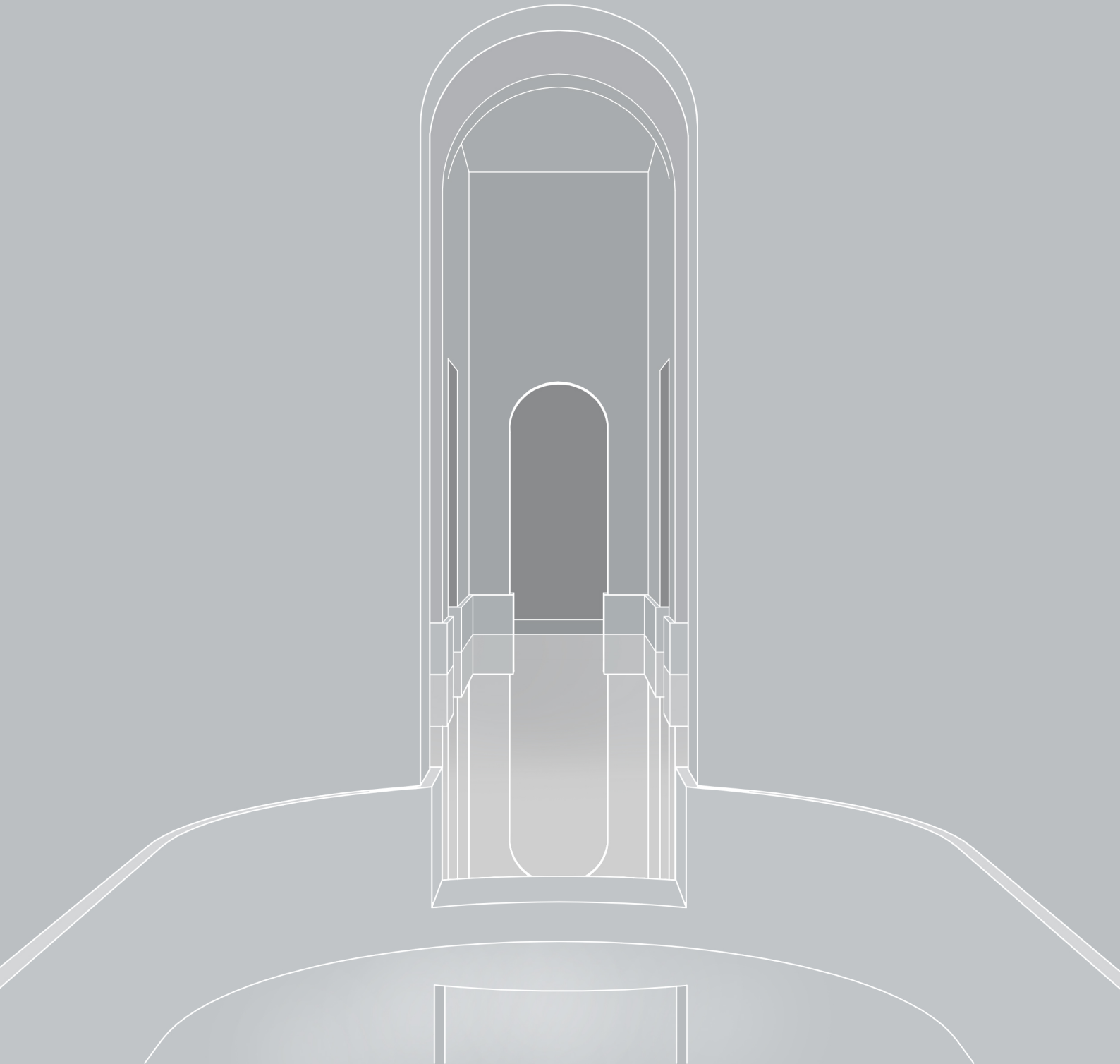

Η ανακλαστικότητα οφείλεται στις πλάκες μωσαϊκού, οι οποίες εντοπίζονται στο πάτωμα και σε μία λωρίδα που ακολουθεί περιμετρικά τους τοίχους. Ωστόσο, η ένταση της ανακλαστικότητας αλλάζει κατά μήκος της διαδρομής. Η διαύγεια που υπάρχει στο πρώτο κομμάτι αντικαθίσταται από τη θολότητα, καθώς οι πλάκες που ακολουθούν μετά την πρώτη καμάρα είναι λιγότερο λουστραρισμένες. Όπως λέει και ο ίδιος ο αρχιτέκτονας, η στρατηγική αυτή εντείνει την ιδέα της μετάβασης από μία πραγματική σε μία σχεδόν ονειρική, ομιχλώδη κατάσταση. Για δευτερόλεπτα θα σκεφτούμε πως περπατάμε πάνω στο νερό και ίσως ότι βυθιζόμαστε. Μπορεί να νιώσουμε ότι αιωρούμαστε. Ο χώρος μεγαλώνει δίχως τέλος όσο παρατηρούμε τα περιγράμματα των ανοιγμάτων· μεγαλώνει αλλά και στενεύει. Η δομή του κτιρίου αλλοιώνεται και, όπως ακριβώς ένα υλικό, ο άνθρωπος γίνεται κομμάτι αυτής της αλλοίωσης. Οι τοίχοι ανακλώνται στην επιφάνεια του πατώματος δίνοντάς του την αίσθηση πως μπορεί να «πατήσει» τους τοίχους, να γίνει ένα με αυτούς. Κι αν υποθέσουμε πως σε αυτήν την περιήγηση συντροφεύεται, μπορεί να πατήσει, να ακουμπήσει και να παρατηρήσει τον περιηγητή χωρίς αυτός να το αντιληφθεί!

«Ο ποιητής, όπως τόσοι άλλοι, ονειρεύεται πίσω από το τζάμι. Αλλά στο ίδιο το γυαλί, ανακαλύπτει ένα μικρό ελάττωμα που θα προβάλλει την παραμόρφωση στο σύμπαν. Ο Mandiargues λέει στον αναγνώστη του: «Πλησίασε στο παράθυρο προσπαθώντας να μην αφήσεις την προσοχή σου να ξεφύγει πολύ προς τα έξω. Μέχρι που να 'χεις κάτω από τα μάτια σου έναν από εκείνους τους κόκκους, που μοιάζουν με γυάλινες κύστες, μικρούς πυρήνες διάφανους καμιά φορά, αλλά, συχνότερα, ομιχλώδεις ή ελαφρώς υποδιάφανους, σε επίμηκες σχήμα που θυμίζει τις κόρες των ματιών μιας γάτας». Μέσα απ' αυτή τη μικρή γυάλινη ατρακτοειδή σχισμή, μέσα απ' αυτή την κόρη των ματιών της γάτας, τι γίνεται εξωτερικός κόσμος; «Η φύση του κόσμου αλλάζει, ή μήπως είναι η πραγματική φύση που θριαμβεύει απ' αυτή την όψη! Πάντως, το πειραματικό γεγονός είναι ότι η εισαγωγή του κόκκου στο τοπίο αρκεί για να του αποδώσει ένα χαρακτήρα ρευστό. Τοίχοι, βράχοι, κορμοί δένδρων, μεταλλικές κατασκευές έχουν χάσει κάθε ακαμψία μέσα από τον κινητό κόκκο». Κι από παντού ο ποιητής αναβλύζει εικόνες. Μας δίνει ένα άτομο του σύμπαντος σε πολλαπλασιασμό. Οδηγημένος από τον

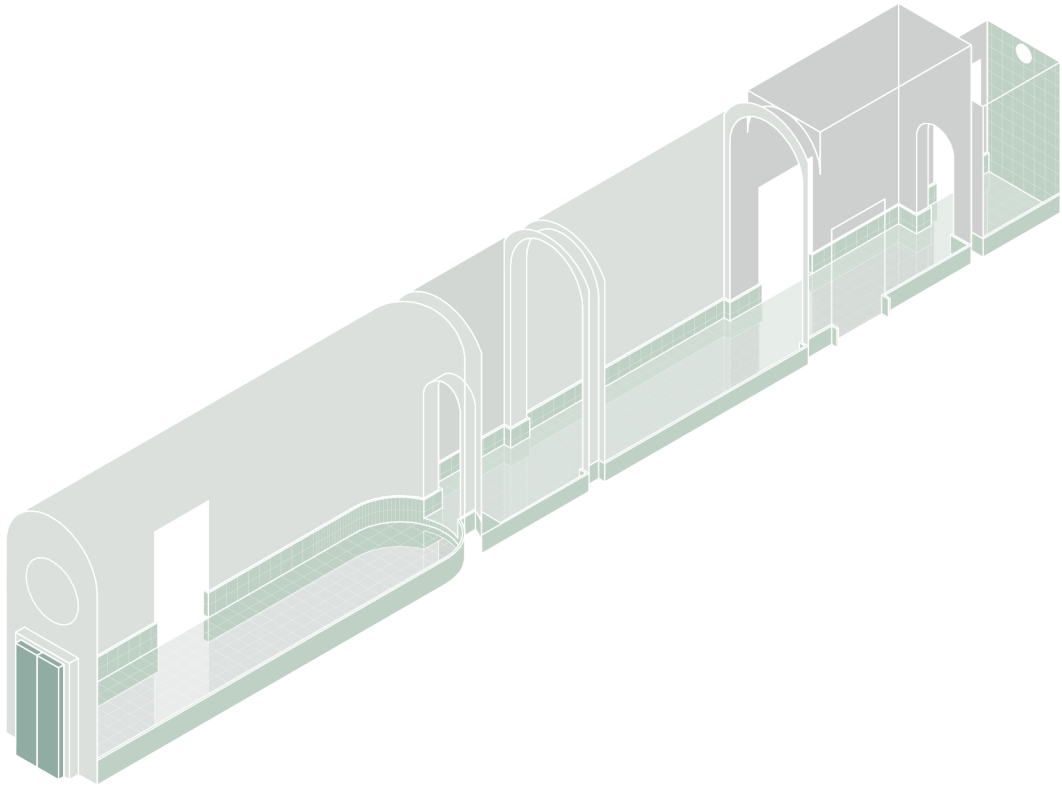

Μέσα από τη μικρογραφία της γυάλινης φούσκας ο ονειρευόμενος βγάζει έναν κόσμο. Ο ονειρευόμενος υποχρεώνει τον κόσμο «στους πιο ασυνήθιστους ερπυσμούς». Ο ονειρευόμενος εκπέμπει κύματα εξηπραγματικότητας πάνω σ' αυτό που ήταν ο πραγματικός κόσμος. «Ο εξωτερικός κόσμος, στην ολότητά του, έχει μεταμορφωθεί σε ένα περιβάλλον ευκατέργαστο κατά βούληση μπροστά σ' αυτό το μοναδικό σκληρό και διαπεραστικό αντικείμενο, πραγματικό φιλοσοφικό αυγό που οι παραμικρές κινήσεις του προσώπου σου το περιάγουν μέσα στο χώρο».<sup>28</sup>

Η αντανάκλαση εδώ δίνει χώρο στη φαντασία μας...

---

<sup>28</sup> Gaston Bachelard - Η Ποιητική του Χώρου - Μεφω. Ελένη Βελέου, Ιωάννη Δ. Χατζηνικολάου, Αθήνα, Λαζαρνίκουλη 2011, σελ 182



μορφή



Περνώντας την πόρτα της εισόδου ερχόμαστε αντιμέτωποι με ένα στενό, επιμήκη διάδρομο και στο ανώτατο όριο με μια σειρά από αδιάκοπες καμάρες. Η γεωμετρία χρησιμοποιείται σαν ένα εργαλείο αφήγησης της μετάβασης: μετάβαση από τη ζωή στο θάνατο, από το έξω στο μέσα, από το κακό στο καλό. Όλη αυτή η αίσθηση εντείνεται μέσω της αλλαγής του επιπέδου, του δαπέδου και των προεξοχών κατά μήκος του διαδρόμου, οι οποίες σχηματίζουν νέες καμάρες. Υπάρχει μια εμφανής υπογράμμιση της καμάρας μέσω της επανάληψης και του φωτισμού που θα αναλύσουμε αργότερα. Η καμπύλη της οροφής παρατείνει το τέλος: είναι στο ενδιάμεσο και θυμίζει μία άνω τελεία. Αν αφευθούμε στην οικειότητα της καμπύλης<sup>29</sup> και στη θαλπωρή των κλειστών περιοχών, το κτίριο ξεδιπλώνεται μπροστά μας σαν μια ξεχασμένη σπηλιά, η οποία περιμένει να την εξερευνήσουμε.

«Αλλά το ον που θέλει την υπόγεια κατοικία ξέρει να ελέγχει τους κοινούς τρόπους. Ο Bernard Palissy, στις ονειροπολήσεις του, είναι ένας ήρωας της υπόγειας ζωής. Χαίρεται, στη φαντασία του, με τον τρόπο ενός σκύλου -το λέει- που θα γαύγιζε στην είσοδο της σπηλιάς· χαίρεται με το δισταγμό ενός επισκέπτη να συνεχίσει το δρόμο του στο στρεβλό λαβύρινθο. Η σπηλιά κοχύλι είναι εδώ μια πόλη - κάστρο για έναν άνθρωπο μόνο, για ένα μοναχικό που ξέρει να αμύνεται και να προφυλάσσεται με απλές εικόνες. Δε χρειάζεται πύλη, δε χρειάζεται σιδηρόφρακτη πόρτα: θα φοβόμασταν να μπούμε...»<sup>30</sup>

Η αρχιτεκτονική δεν είναι ένα εργαλείο για να εξυπηρετεί απλώς την λειτουργικότητα, την αποδοτικότητα και τη σωματική άνεση. Είναι μια αποκάλυψη του αιγιματικού βάθους, της έντασης και της αβεβαιότητας - αποκαλύπτεται στο παλιό ό,τι νέο αγνοεί και στο καινούριο το παλιό, οικείο και γνώριμο.<sup>31</sup> Το Specus Coralli είναι ίσως αυτή η - βαθιά ερωτική - αρχιτεκτονική.

---

<sup>29</sup> Zachelard, *Η Ποιητική του Χωρου*, σελ.172

<sup>30</sup> Zachelard, *Η Ποιητική του Χωρου*, σελ.157

<sup>31</sup> Alberto Perez-Gomez, *Built upon Love: Architecture Longing after Ethics and Aesthetics*, Cambridge, The MIT Press, 2008, σελ.65



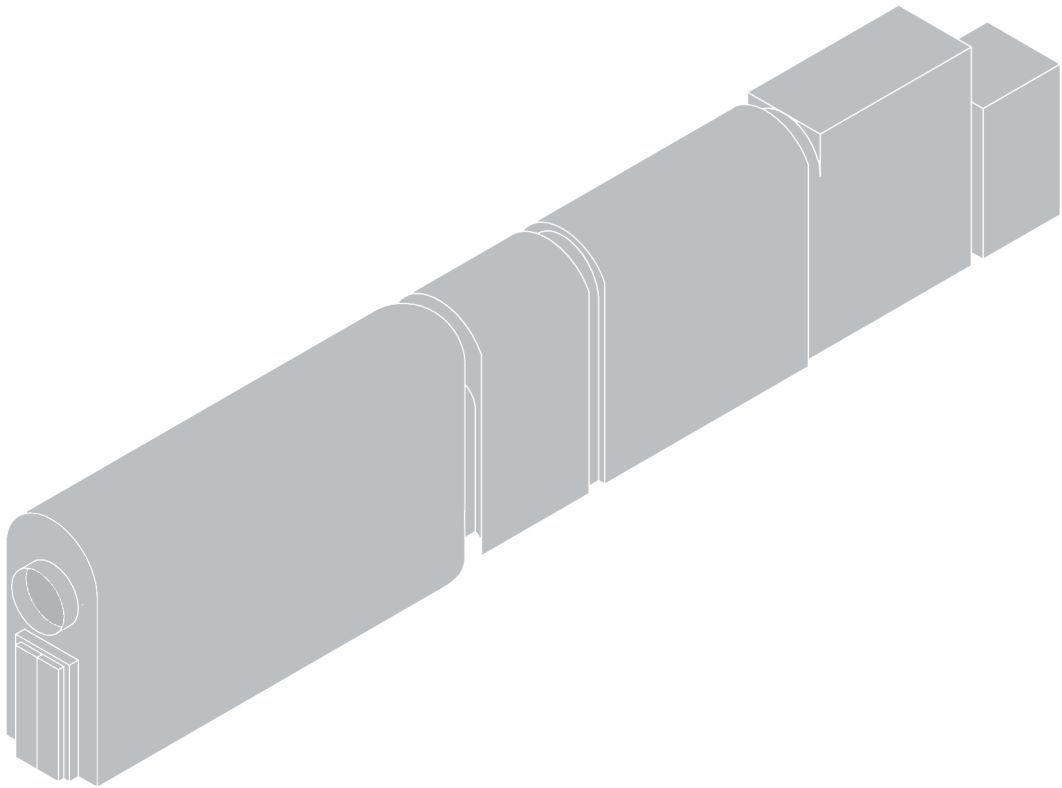

υλικότητα

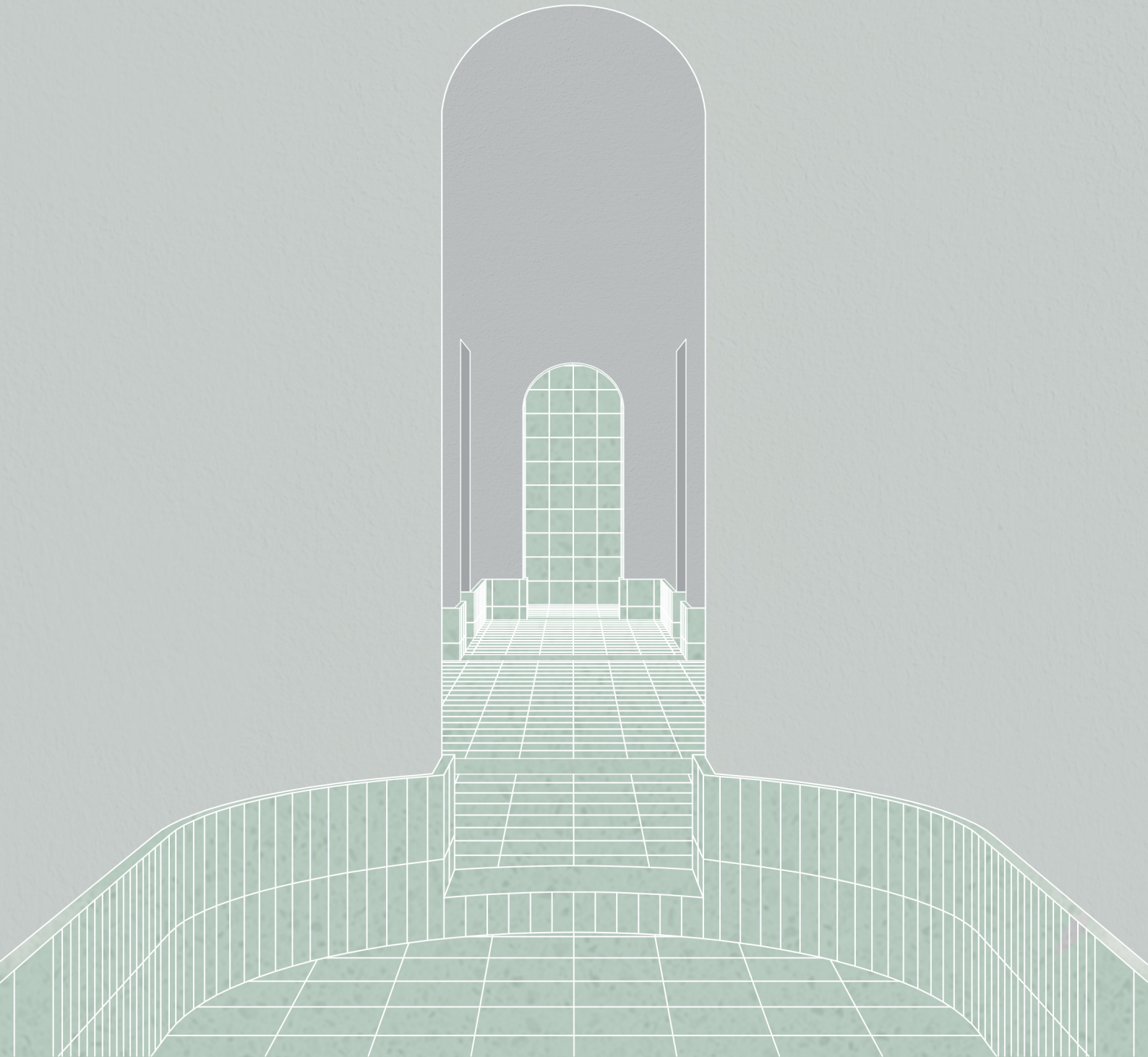

Μέσω της εναλλαγής των υλικών - ξύλο, σοβάς, ποζολάνη, λουστραρισμένες και ημι-λουστραρισμένες πλάκες μωσαϊκού - επιτυγχάνεται η αλλαγή των υφών. Οι αντιθέσεις τους, απαλό - τραχύ, ζεστό - κρύο, στιλπνό - θαμπό, ενεργοποιούν τις αισθήσεις μας. Βλέπουμε το χώρο σαν ένα σώμα που επιθυμεί να μας κρατήσει σε εγρήγορση, θέλει να συνομιλήσει μαζί μας. Κατά την ανάλυση της αντανάκλασης αντιμετωπίσαμε το ανθρώπινο σώμα σαν υλικό και τώρα το υλικό σαν έμπυχο μέσω μιας υπερβατικής αφήγησης.

Ανοίγει η ξύλινη πόρτα του Specus Coralli. Περικυκλωνόμαστε από τις λείες επιφάνειες των τοίχων. Μας ακολουθούν μέχρι το σκαλοπάτι λουστραρισμένες πλάκες μωσαϊκού. Ανεβαίνοντάς το οι πλάκες θολώνουν και οι τοίχοι αγριεύουν. Μας παρακαλούν για ένα άγγιγμα. Μετέπειτα επανέρχονται οι λείες επιφάνειες αλλά οι θολές πλάκες μας συντροφεύουν ακόμα. Στο τέλος του διαδρόμου το πάτωμα μας καλεί να το διαπεράσουμε, να μπούμε μέσα του.

Οκτάβιο Παζ, «Ψηλαφώντας»

Τα χέρια μου

το τέμπλο του είναι σου

ανοίγουν

μ' άλλην γυμνότητα σε ντύνουν

ανακαλύπτουνε τα δώματα του σώματός σου

τα χέρια μου

άλλο κορμί σκαρώνουν στο κορμί σου.<sup>32</sup>

---

<sup>32</sup> Οκταβίο Παζ, *Η πέτρα του ηλίου και άλλα ποιήματα*, Μετφρ. Τάσος Λενέγος, Αθήνα, Έκαστος, 1992

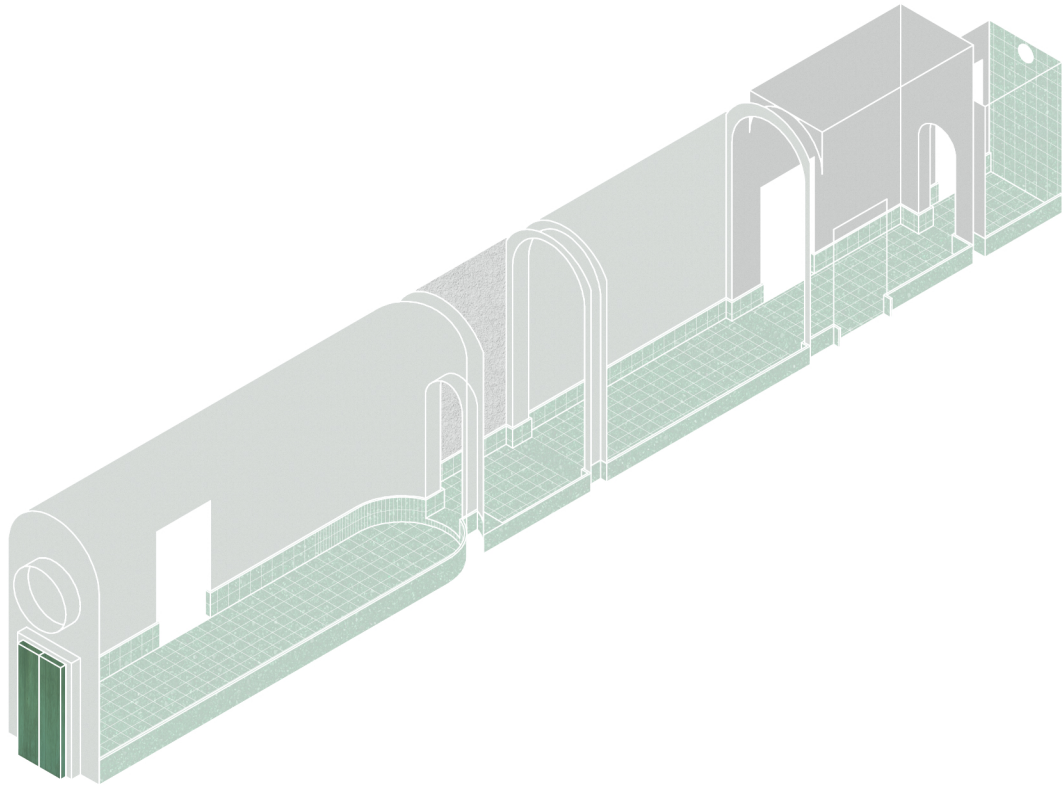

συμμετρία

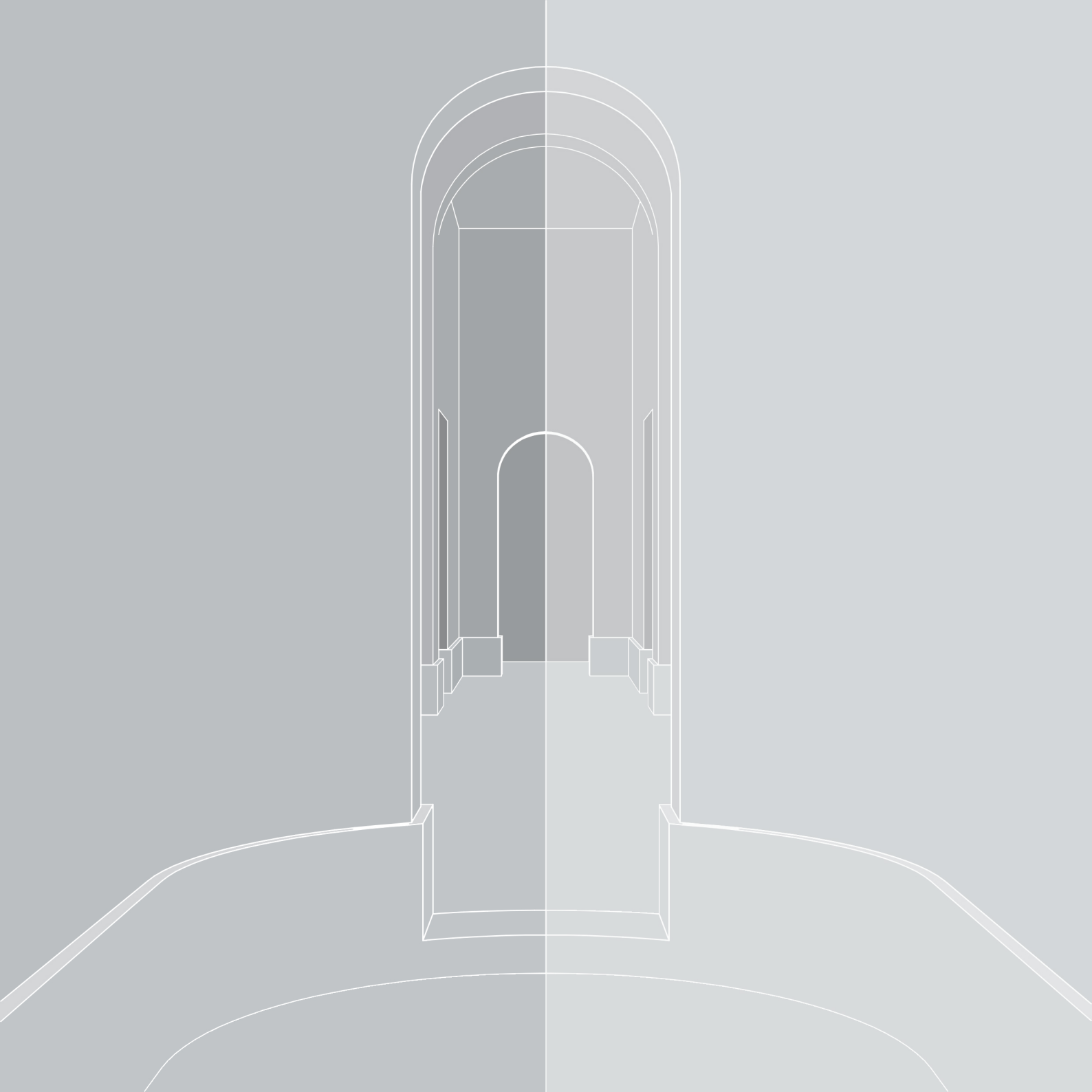

Θα ήταν αποδεκτό να πούμε πως η συμμετρία συνδέεται συχνά με την τελειότητα, ή έστω με αυτό που η ανθρώπινη φύση αντιλαμβάνεται ως τέλειο. Ο διάδρομος αναπτύσσεται συμμετρικά. Ο άξονας συμμετρίας τονίζει τη γραμμικότητά του και μας ωθεί να τον διασχίσουμε. Οπτικοποιώντας τον, ο διάδρομος είναι ένα τεντωμένο σχοινί, το οποίο μας επιβάλλει να περπατήσουμε κατά μήκος του. Αναγκάζομαστε να ισορροπήσουμε. Ωστόσο, όσο κι αν έχουμε την επιθυμία να εναρμονιστούμε με το χώρο, την τάξη, τη συμμετρία του, η ύπαρξή μας και μόνο θα διαταράξει την ισορροπία της λεπτομερώς καθορισμένης γεωμετρίας του. Τα σώματα μας δημιουργούν νέους και αναπάντεχους χώρους, μέσω ρευστών και απρόβλεπτων κινήσεων.<sup>33</sup> Αυτοί οι νέοι χώροι παρεκκλίνουν πολύ από αυτό που ορίζουμε ως συμμετρία· βιώνονται ως εισβολή. Έως τώρα έχουμε αναφερθεί στη συμμετρία, η οποία προκύπτει λόγω της δομής του κτιρίου, όμως υπάρχει και μία απαιτητή εικόνα της, αυτή που προκύπτει από την αντανάκλαση του υλικού του πατώματος. Το συνεχές καθρέφτισμα, αριστερά, δεξιά, πάνω, κάτω, συγχέουν πραγματικότητα και φαντασία.

---

<sup>33</sup> Bernard Tschumi, *Architecture and Disjunction*, Cambridge, The MIT Press, 1994, σελ.123



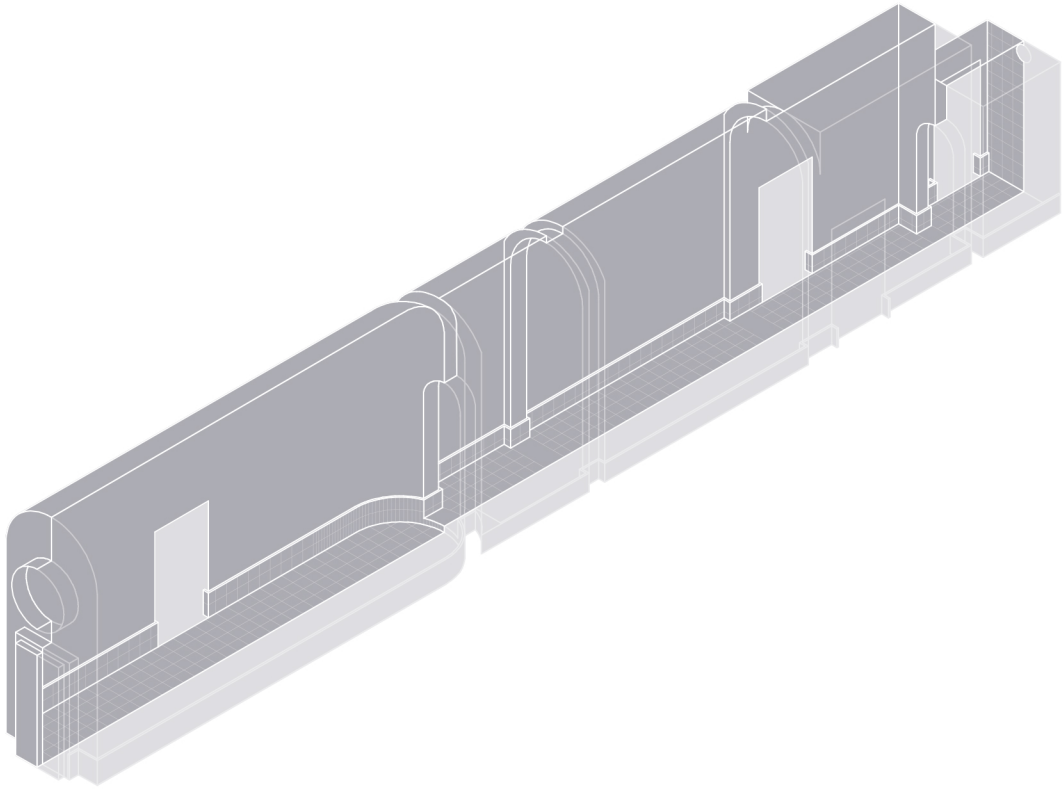

κλίμακα

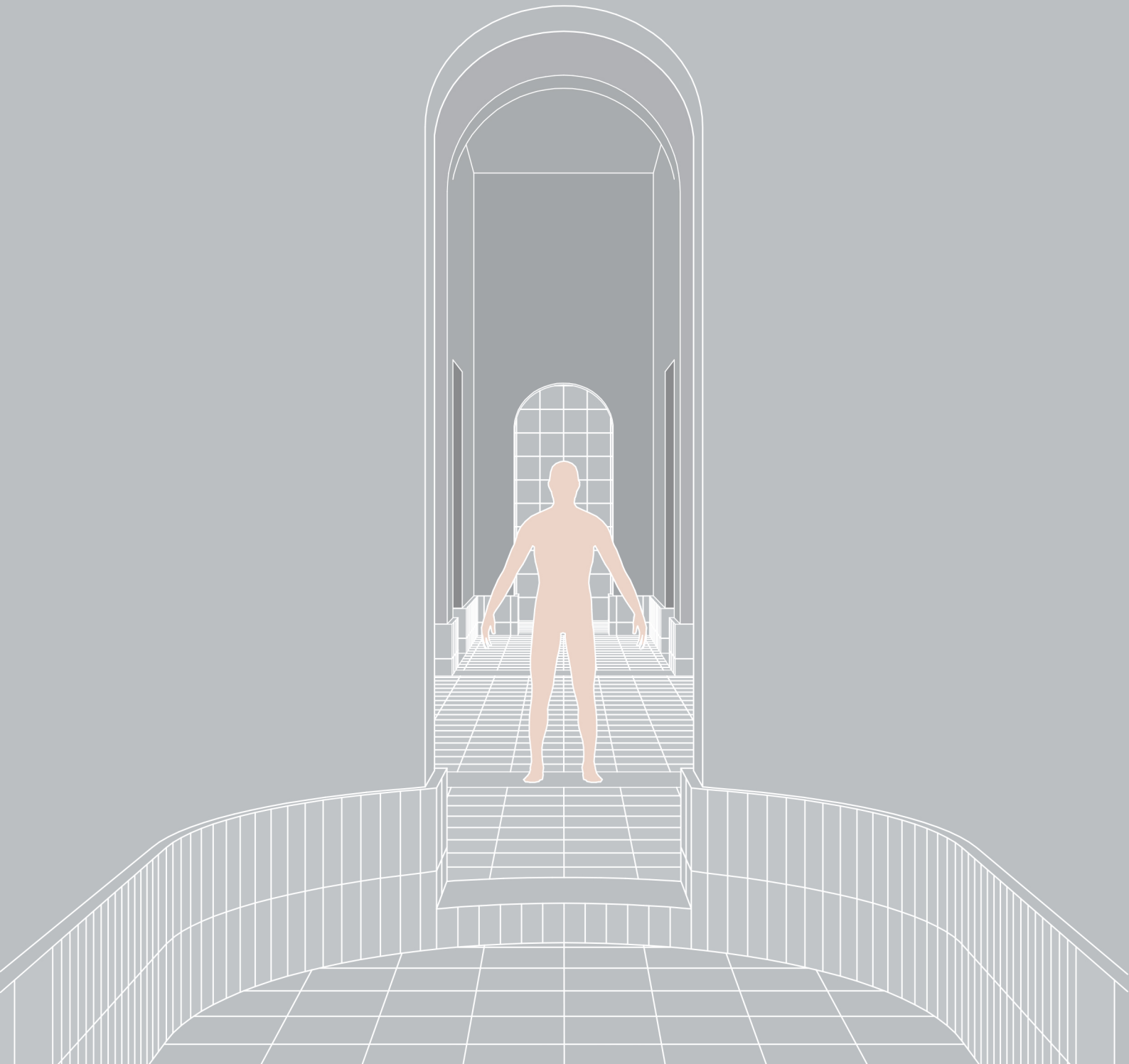

Η κλίμακα εδώ μας ξενίζει. Καθ' ύψος είμαστε μικροί και κατά πλάτος μεγάλοι. Ο χώρος είναι πολύ ψηλός και στενός. Οι τοίχοι είναι τόσο κοντά μας σαν να επιχειρούν να αγγίξουν το σώμα μας και το ταβάνι να απομακρύνεται, παίρνοντας απόσταση από αυτήν την επαφή. Αισθανόμαστε πως αν σταθούμε στο κέντρο του διαδρόμου και διατείνουμε τα χέρια μας, οι άκρες των δαχτύλων θα ακουμπήσουν τους τοίχους. Η διαδρομή κατά μήκος απλώνεται πολύ, όπως μια υπόγεια σήραγγα. Οι αλλαγές που γίνονται στα ανοίγματα μας προκαλούν την εντύπωση ότι βρισκόμαστε σε ένα δίκτυο υπόγειων στοών που συχνά καταλήγουν σε αδιέξοδα.

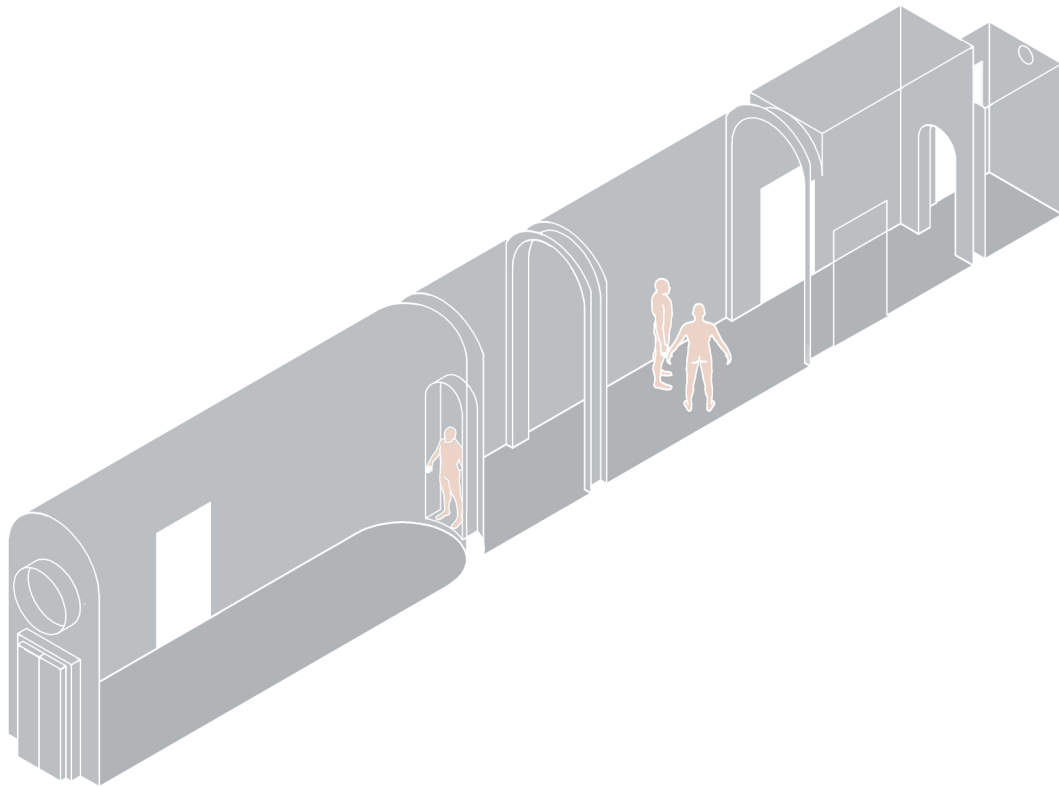

$\phi\omega S$

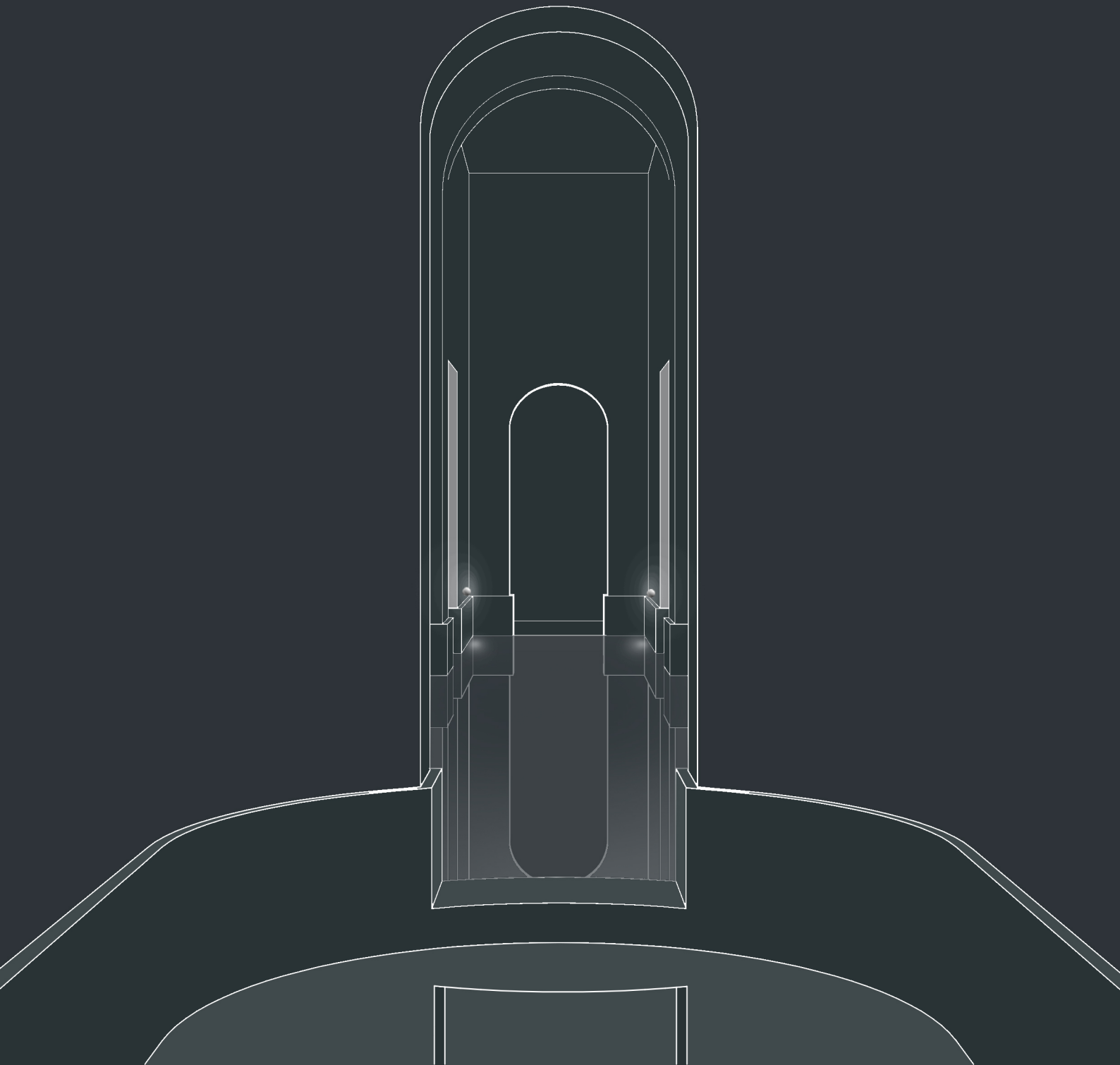

Τα ανθρώπινα μάτια είναι κατασκευασμένα ώστε να βλέπουν καλύτερα στο φως του δειλινού από ότι στο λαμπερό φως της ημέρας.<sup>34</sup> Πιστεύουμε πως ο χαμηλός φωτισμός είναι πιο οικείος στον άνθρωπο αφού δίνει χώρο στη φαντασία, στη σκέψη και στις κινήσεις του. Διακρίνουμε τις φιγούρες, όμως τα όρια τους γίνονται ασαφή και η φαντασία μας συμπληρώνει αυτό που τα μάτια μας δεν μπορούν να αντιληφθούν. Στο φως είναι όλα ξεκάθαρα γιατί μπορούμε να διακρίνουμε ακόμα και τα αδιάκριτα βλέμματα που εισβάλλουν στην ιδιωτικότητά μας. Το φως ταυτίζεται με τον ήλιο, τη διαφάνεια, την αλήθεια, τον έλεγχο και την εξουσία. Από την άλλη το σκοτάδι είναι συνυφασμένο με το χάος, το μυστήριο, το δράμα, με το «απ' αλλού φερμένο».

Ελάχιστο φυσικό φως διεισδύει στο διάδρομο από ένα κυκλικό παράθυρο άνω της εισόδου. Αντίκρυ, στο τέλος της διαδρομής βρίσκεται ένα ακόμη φωτεινό σημείο. Ο αρχιτέκτονας μεταχειρίζεται με φειδώ το τεχνητό φως μεταξύ των δύο ακραίων σημείων. Υπάρχουν τέσσερις πηγές φωτός, οι οποίες δε μας ενοχλούν, δε μας αποσπούν από την πορεία μας καθώς είναι τοποθετημένες χαμηλά. Ανάλογα με τη θέση του σώματός μας ο χώρος μεταμορφώνεται. Οι σκιές μας ξεγελάνε. Δημιουργούν καμάρες εκεί που δεν υπάρχουν, τονίζουν τις υφιστάμενες και αφήνουν χωρικές υπόνοιες. Η συνεχόμενη κίνηση των σωμάτων μας, ανάμεσα στο φως και τη σκιά, μας μετατρέπει άλλοτε σε πρωταγωνιστή και άλλοτε σε έναν απλό περαστικό.

---

<sup>34</sup> Juhani Pallasmaa, *The eyes of the skin: Architecture and the senses*, New Jersey, John Wiley & Sons Ltd, 2012, σελ.50



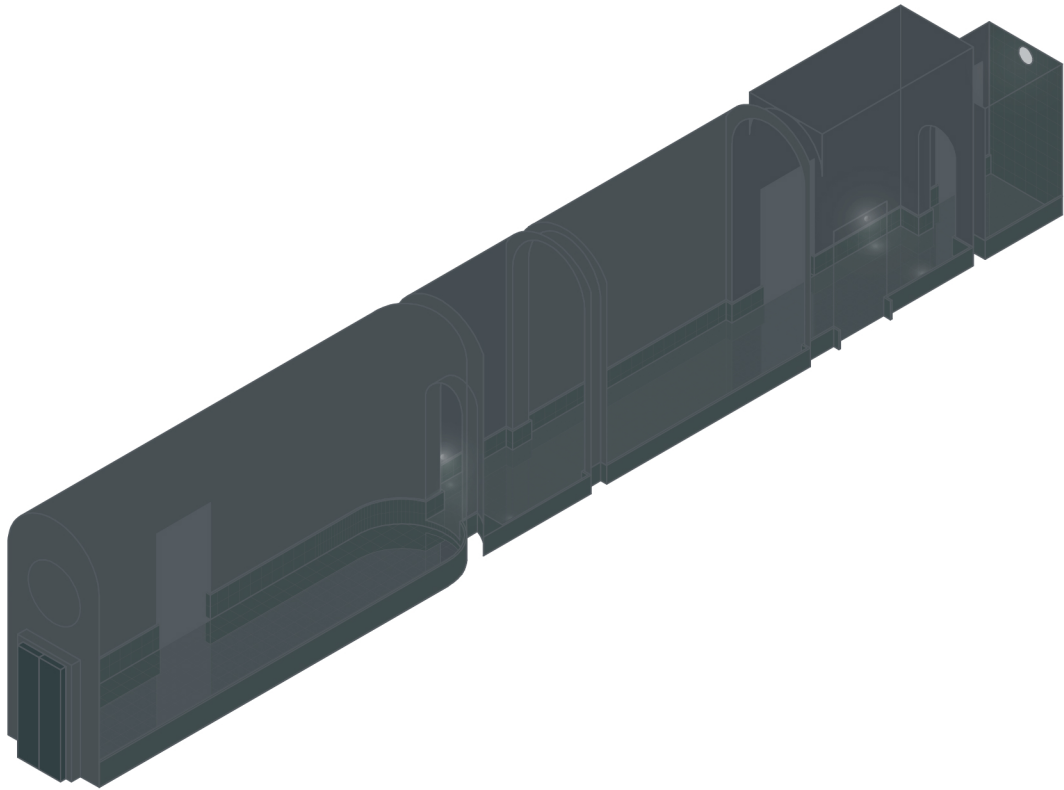

ρυθμός



Η ρυθμικότητα είναι συνυφασμένη με την ανθρώπινη ύπαρξη και παράδειγμα αυτού είναι η ίδια η κλωστή της ζωής, δηλαδή η ανάσα. Η αρχιτεκτονική ακολουθεί τις δικές της αναπνοές. Απολαμβάνουμε τη ροή ενός μουσικού κομματιού, όπως απολαμβάνουμε τις χωρικές μεταβολές που αντιλαμβανόμαστε με την ακοή, το δέρμα και το σώμα μας. Έχουμε την αίσθηση πως όλα τα αρχιτεκτονικά στοιχεία που έχουμε αναλύσει ακολουθούν ένα ρυθμό. Οι διαβαθμίσεις των χρωμάτων, η μείωση της αντανάκλασης, οι εναλλαγές της κλίμακας, η επανάληψη της καμάρας, οι διαφορετικές υφές και οι διαβαθμίσεις φωτός - σκιάς μας καλούν να γίνουμε κομμάτι του ρυθμού τους. Θεωρούμε πως γινόμαστε μέρος του ρυθμού, ότι επιλέγουμε να τον ακολουθήσουμε, επειδή μας συνεπαίρνει, αλλά μήπως είναι άλλη μια προσπάθεια «χειραγώγησης» του χώρου απέναντι μας; Είναι αυτό μια αποπλάνηση; Ή μήπως είμαστε εμείς που γοητευόμαστε να την αναζητούμε; Δημιουργείται μια λούπα μέσα στο διάδρομο, ή μάλλον δημιουργείται ο διάδρομος μέσω αυτής της λούπας. Αυτή η επίμονη σειρά από καμάρες κάνει το χώρο να μοιάζει δίχως τέλος, με άφραστα βάθη.

